

Maison Mayer | *Mayer House*

Situation

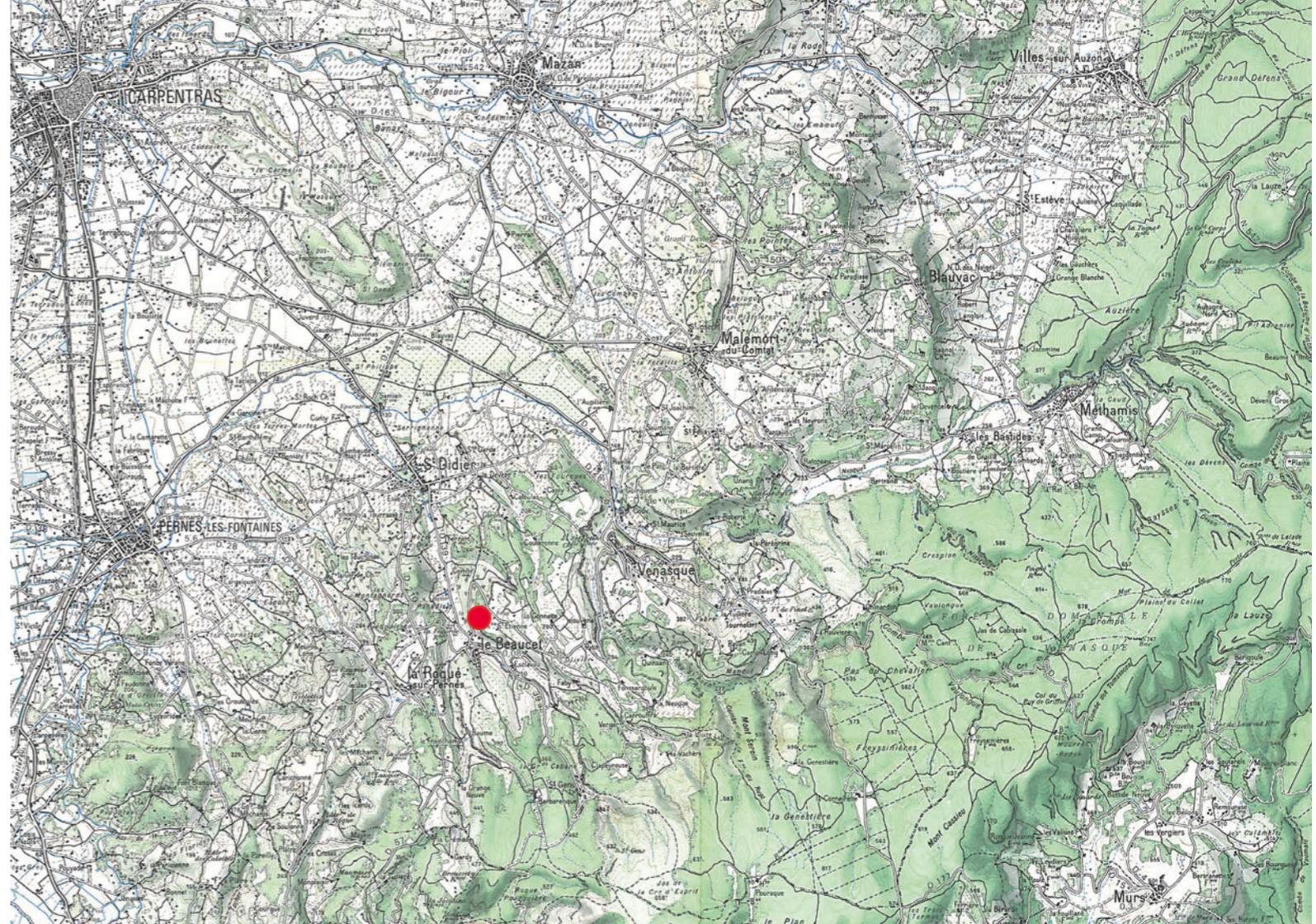

Le lieu



Cadastre (n°469 à 475,583,586)



Le village du Beaucet (84) en 1990

Le Beaucet est un village situé en Haute-Provence, face aux Dentelles de Montmirail et au Mont Ventoux, dont le sommet de calcaire blanc, parfois enneigé, rêve du Fujiyama. C'est un village fortifié, de type perché dominant la plaine du Comtat Venaissin, couronné par l'ancien château fort en cours de restauration et le clocher de l'Eglise, campanile en métal forgé caractéristique de l'architecture religieuse Provençale. D'une morphologie simple, organisée à partir d'une seule rue avec, à une extrémité la Mairie et une fontaine et, fermant l'autre extrémité, la ruine de l'ancien moulin à huile.

Le projet se situe sur cette ruine, constituée de quelques caves, d'un pan de mur et d'un arc en anse de panier à l'emplacement de l'ancienne meule. C'est une localisation stratégique, au pied de l'Eglise, en fermeture de la perspective de la rue. C'est, par ailleurs, un lieu de mémoire, celle de l'huile d'olive, une des principales richesses de la Provence.





L'arc en «anse de panier» du perroir et le clocher



La voûte du bassin de réception de l'huile

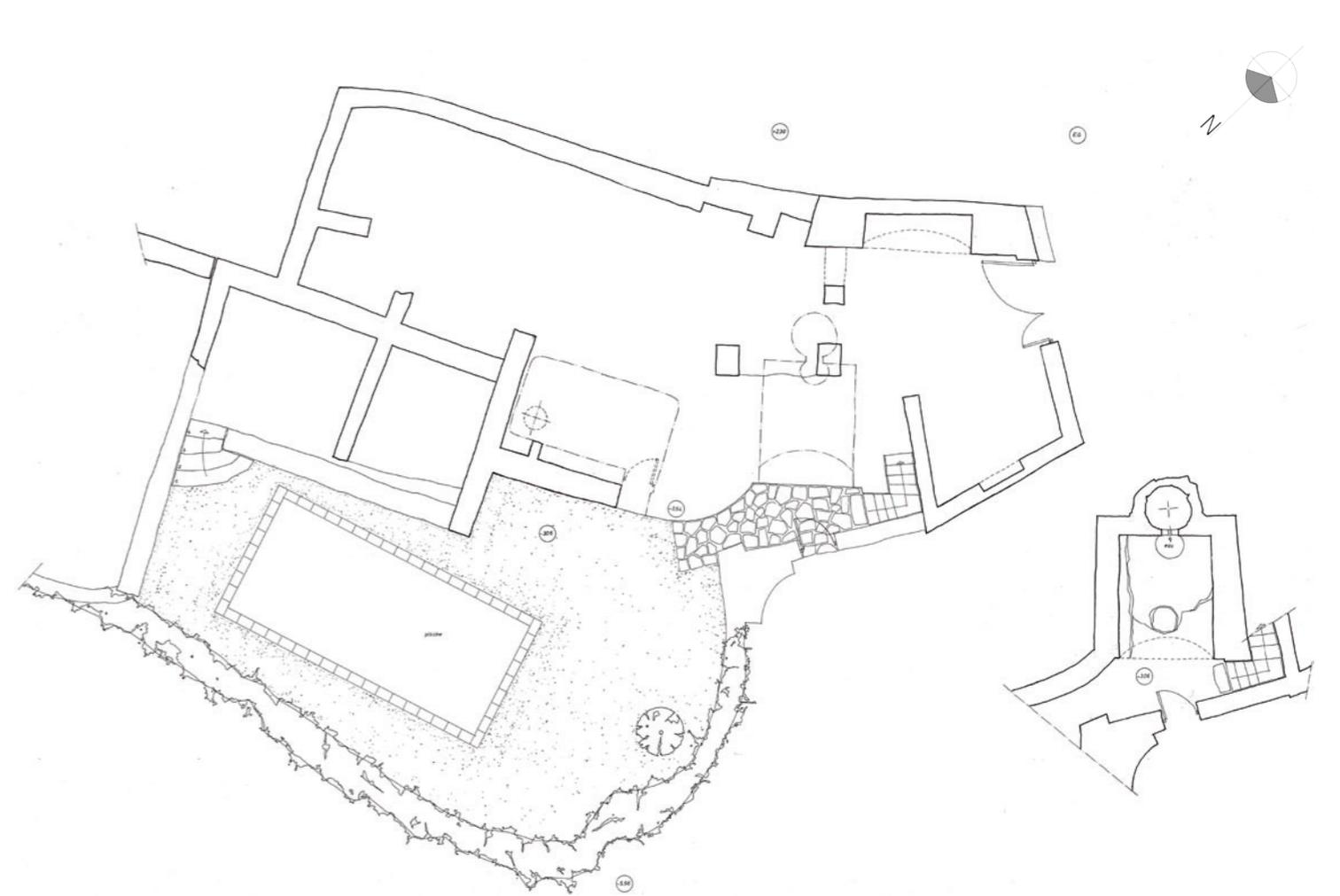

État des lieux - Plan des ruines

1 m

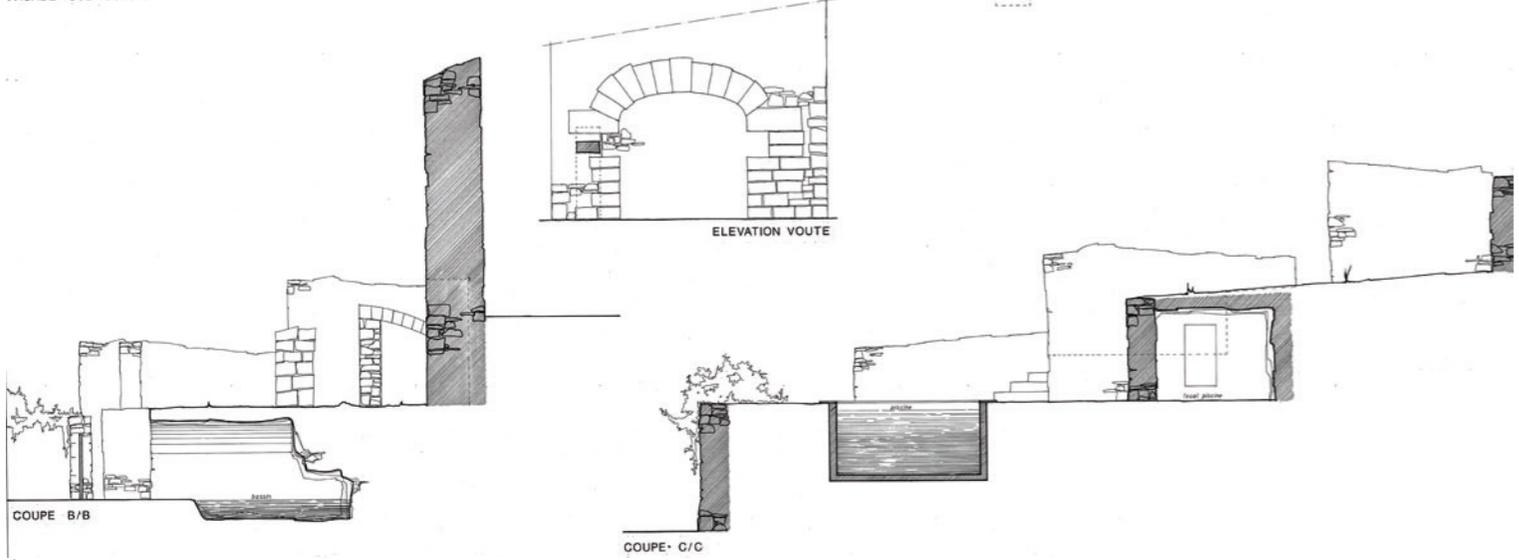
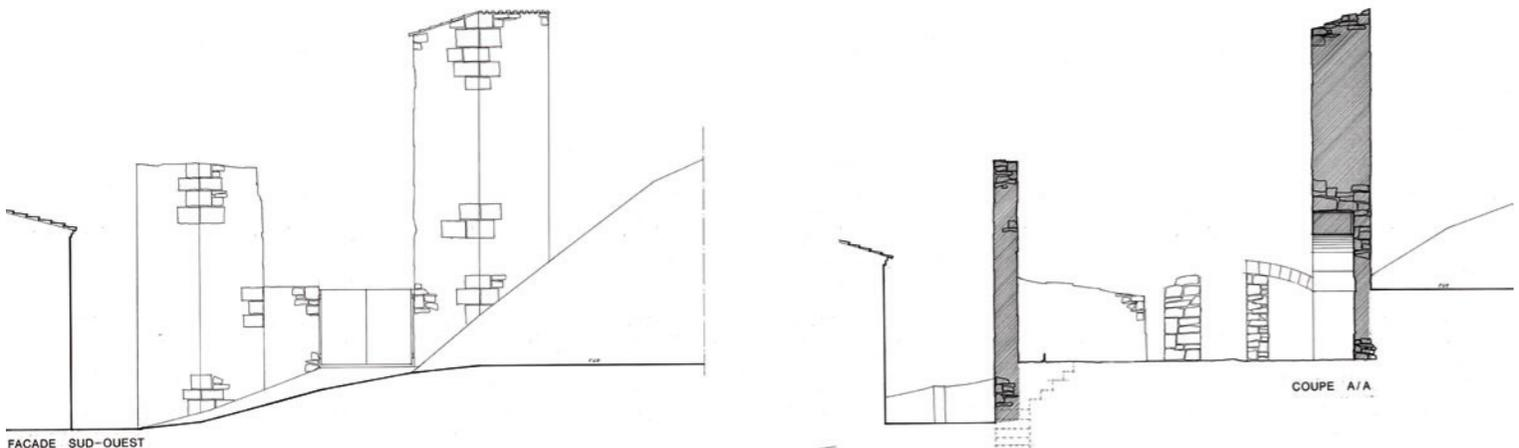

État des lieux - Coupes et façades



État des lieux - 1990

Le projet

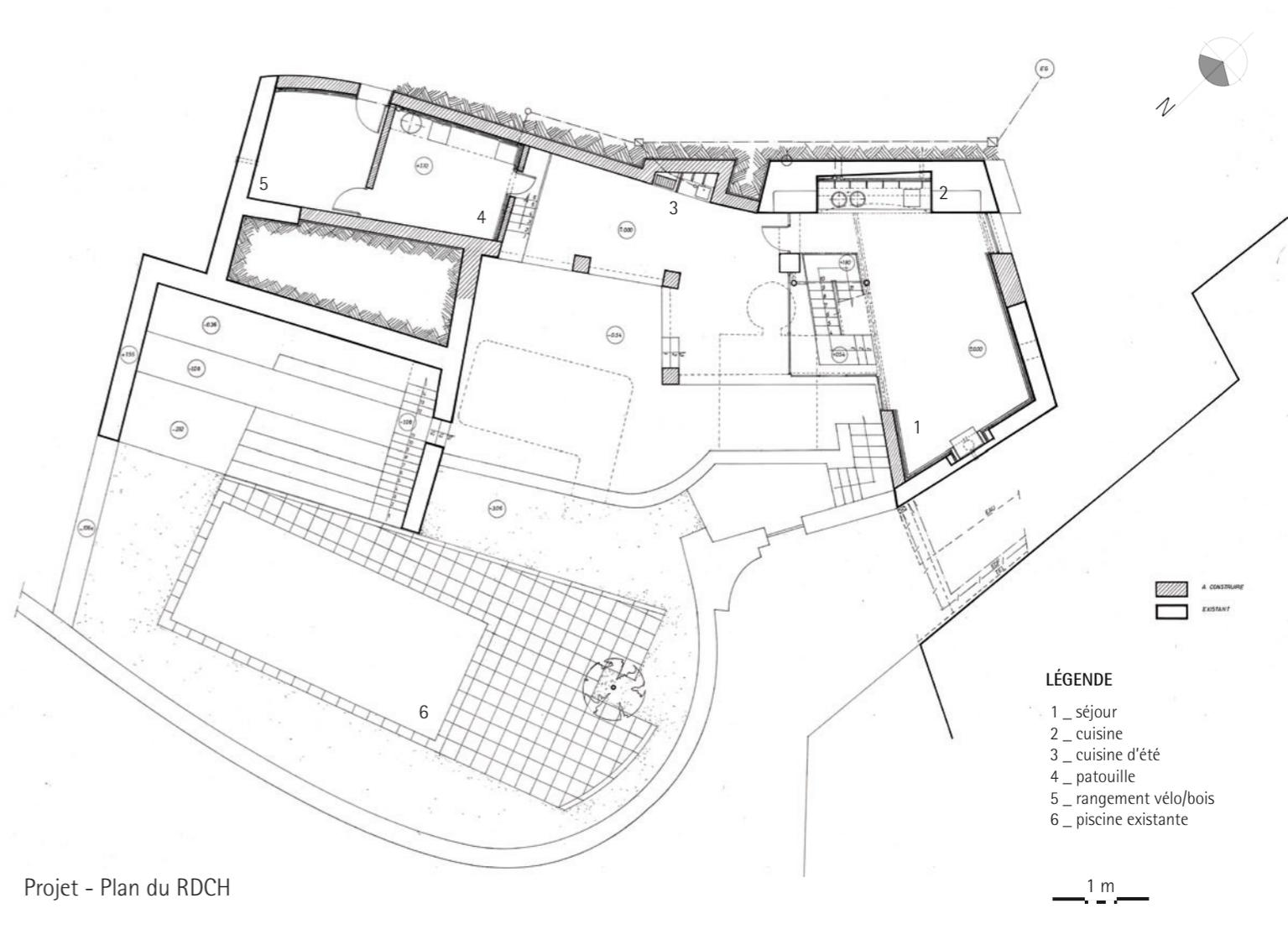
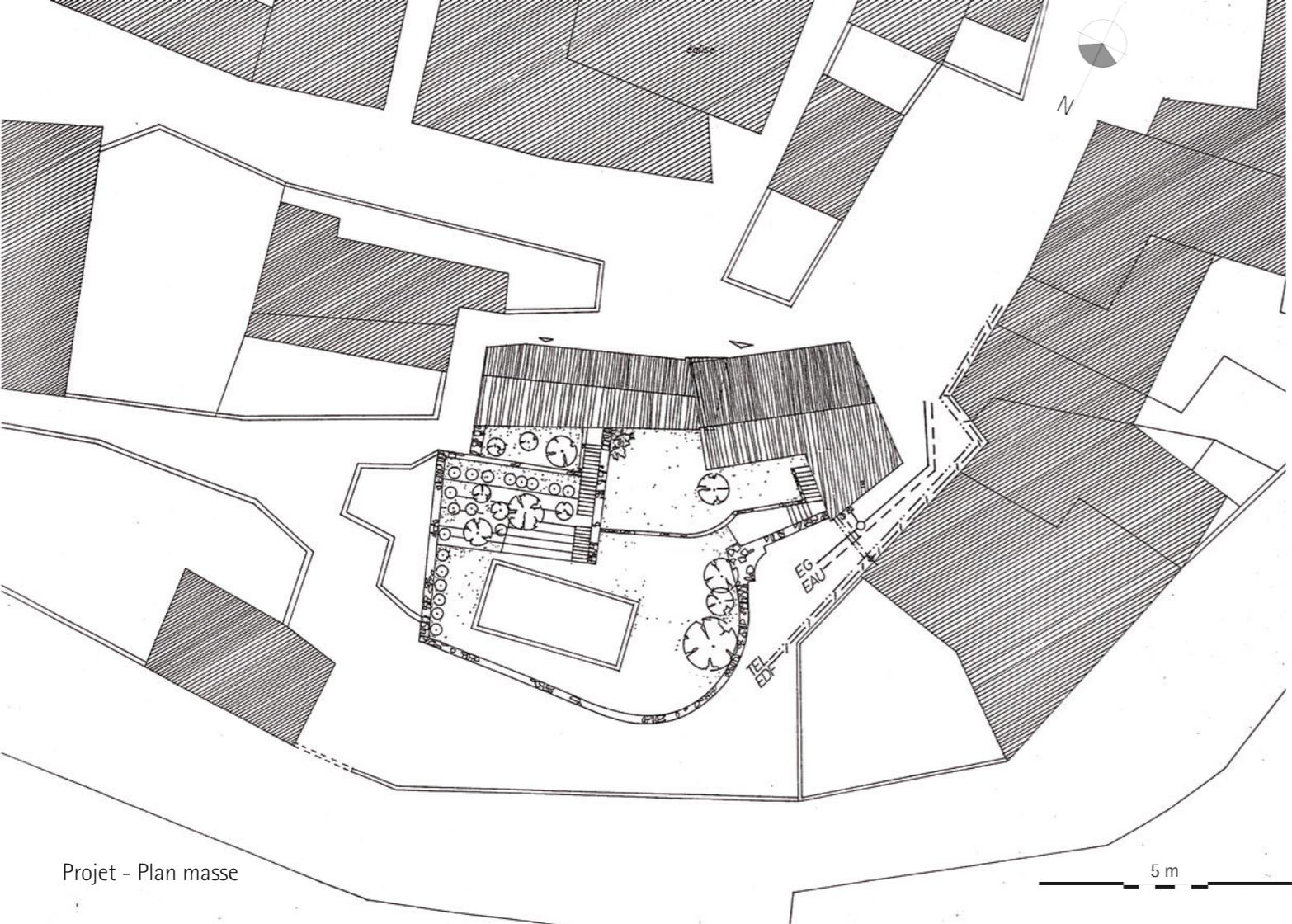

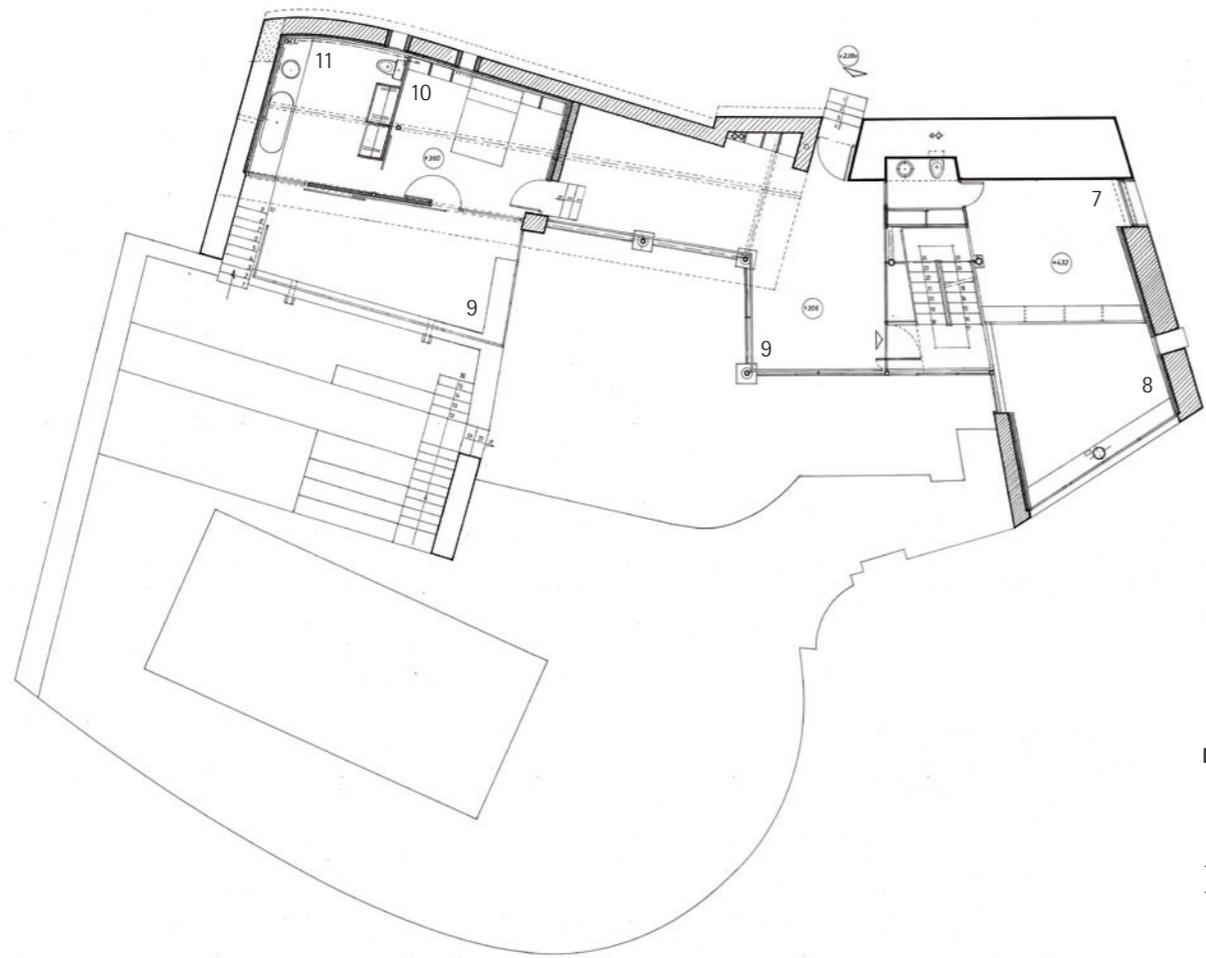

LÉGENDE

- 7 _ mezzanine
- 8 _ vide sur séjour
- 9 _ terrasse
- 10 _ chambre d'ami 2
- 11 _ salle de bain

1 m

Projet - Plan du R+1

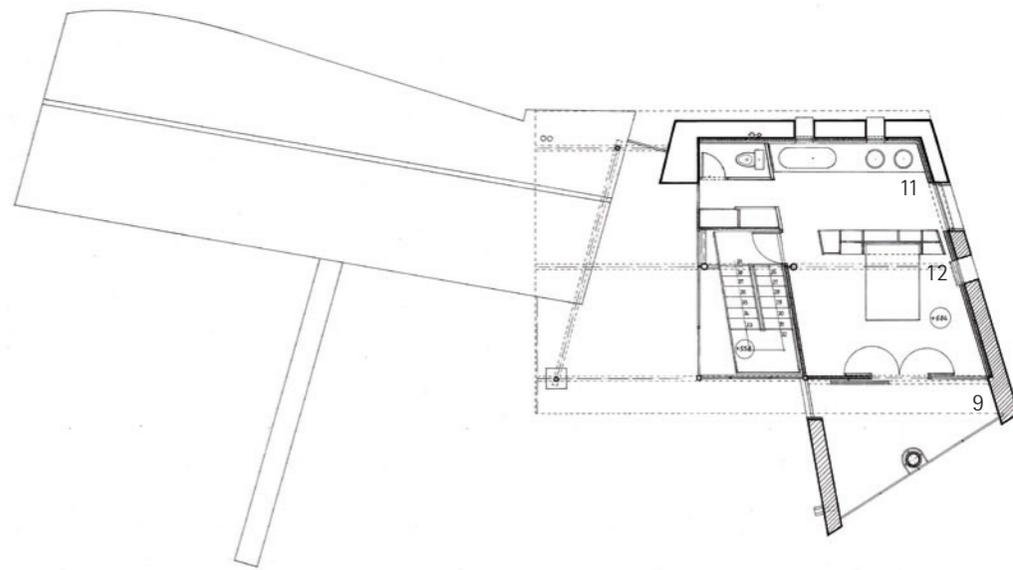

LÉGENDE

- 9 _ terrasse
- 11 _ salle de bain
- 12 _ chambre 1

1 m

Projet - Plan du R+2

La maquette

Maquette d'étude

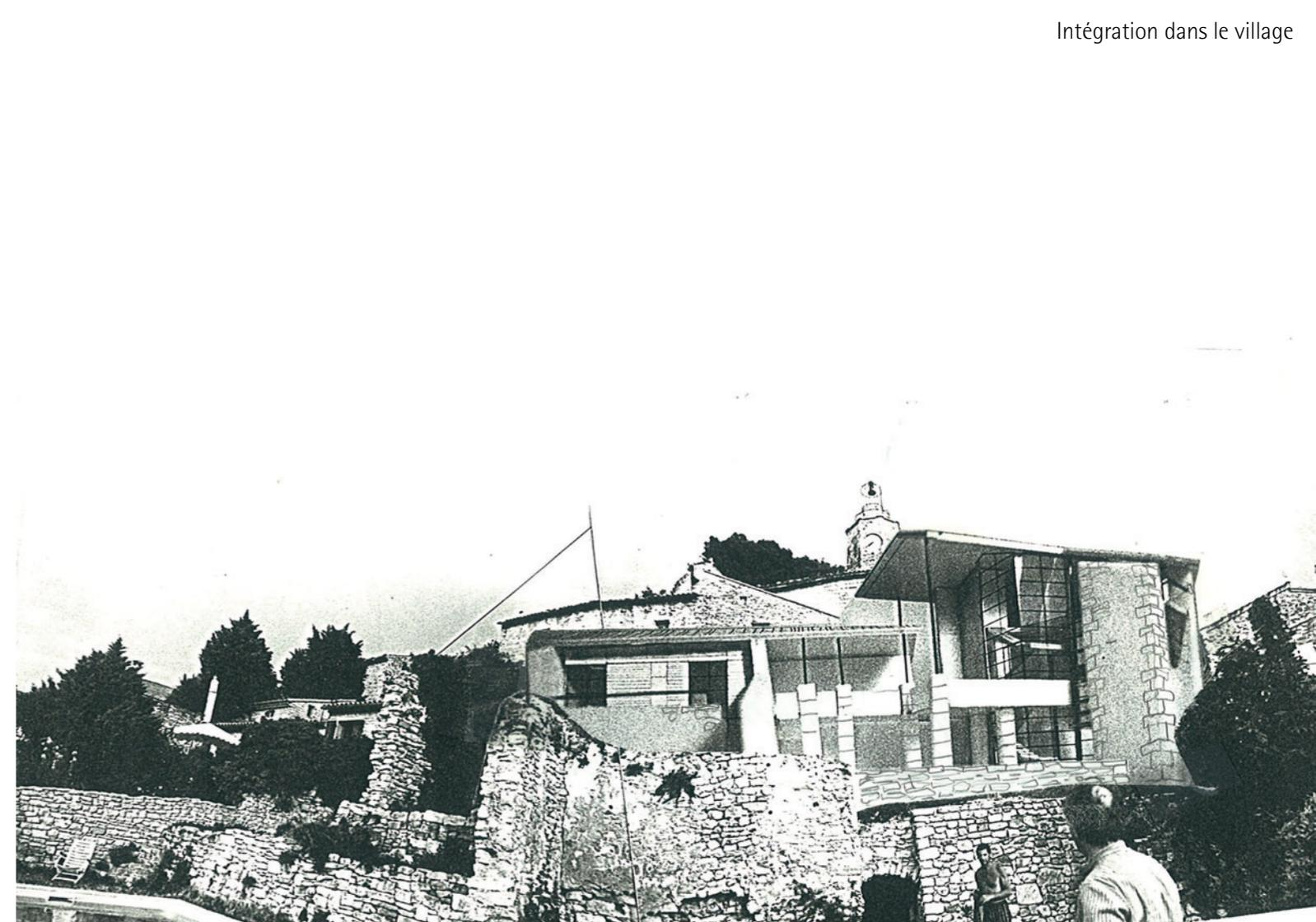
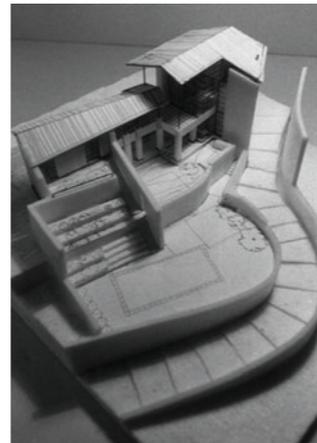
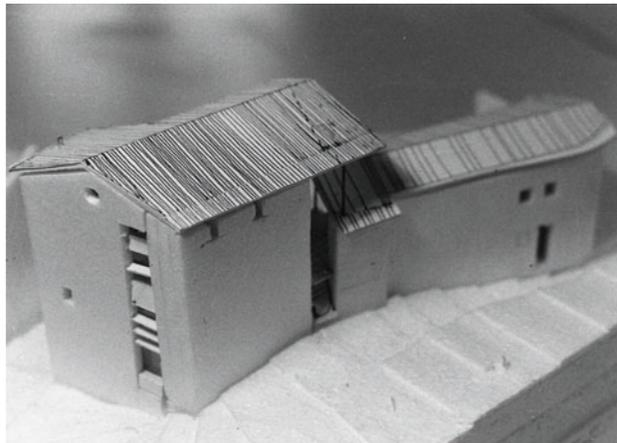
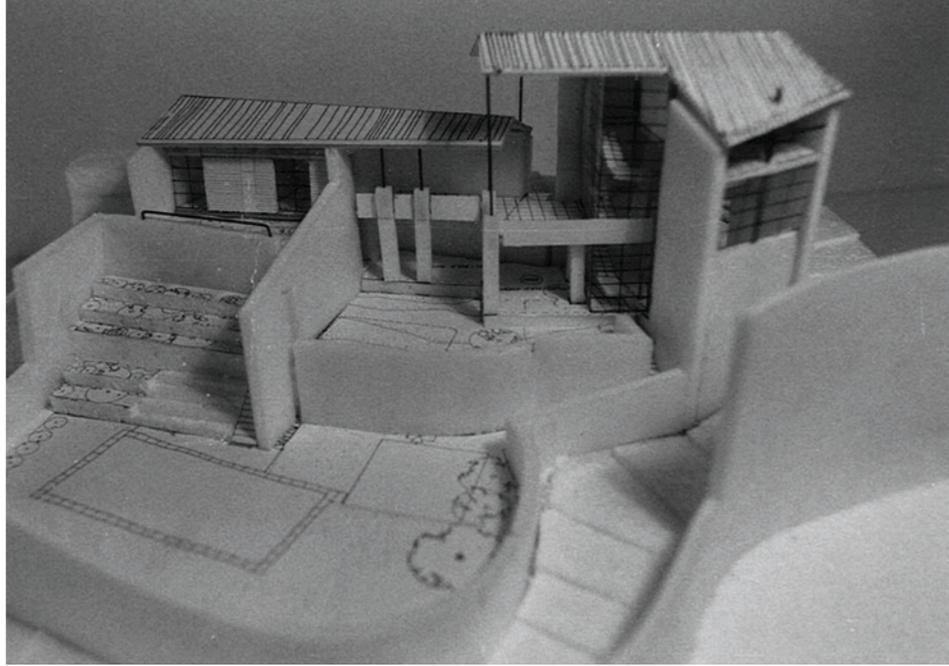

Le chantier



Charpente mixte bois / métal



La charpente métallique



Les soutènements



La couverture et les verrières



La perspective depuis la rue du Moulin à huile



La «fente visuelle» sur le village

Réalisation



L'intégration dans le village



La façade vers la plaine de Carpentras

Le projet s'inscrit entièrement dans ce lieu et cette mémoire, utilisant tous les éléments structurellement sains, s'implantant sur les limites, élaborant un programme à partir d'une volumétrie urbaine, amplifiant le fond de perspective de la rue principale, respectant l'échelle des constructions voisines, soucieux du volume dominant de l'Eglise. La parcelle, petite et en forte pente, est entièrement occupée, habitation, terrasses, jardins en espalier aboutissant à la piscine préexistante. Les façades sont très nettement différenciées, façade publique tournée vers le Village, avec cinq marches dans une faille pour marquer l'entrée principale, quelques rares oculi dans de grands murs maçonnés préservant l'intimité et cadrant des éléments forts comme le clocher ou le château.

Une grande fente face à la rue principale est protégée par des brise-soleils en pierre de la carrière proche de St Jean. Ces lames horizontales reprennent le thème des abat-sons des clochers d'Eglise, mais aussi celui des lames des "volets à jalousies". Le regard est réciproque. La façade privée est entièrement vitrée, dialoguant avec les falaises en vis à vis, intégrant le paysage de la plaine de Carpentras. Dans l'écriture générale du village, cette façade marque les changements profonds intervenus dans les modes de vie, le rapport à la Nature, les modes constructifs et les nouveaux matériaux. Elle constate que l'Histoire n'est pas figée.



Le contrôle visuel



Les abats jours



Façade côté village

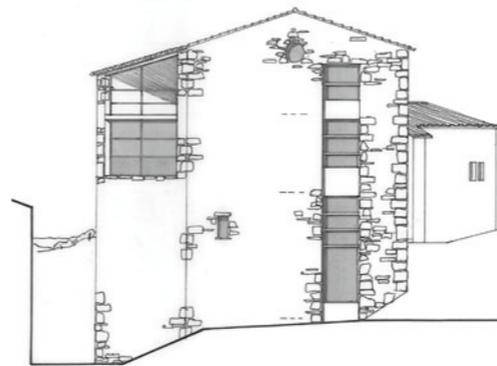

Façade sud ouest

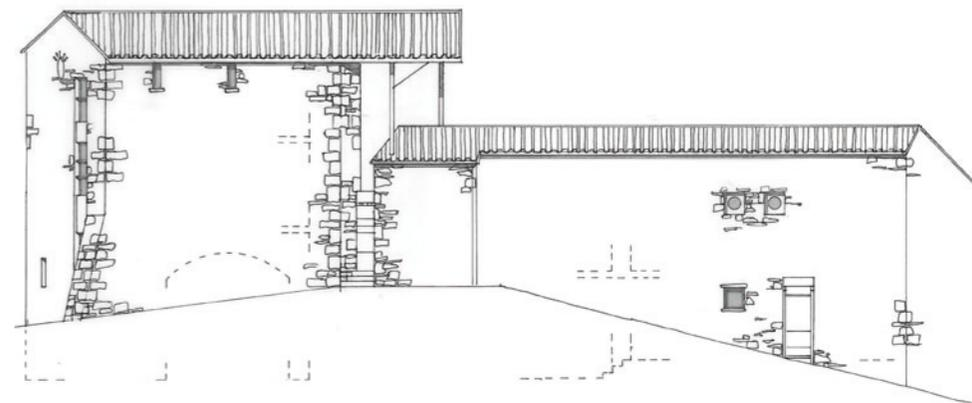

Façade sud est



Entrée



Rapport au village



Les façades vers la plaine

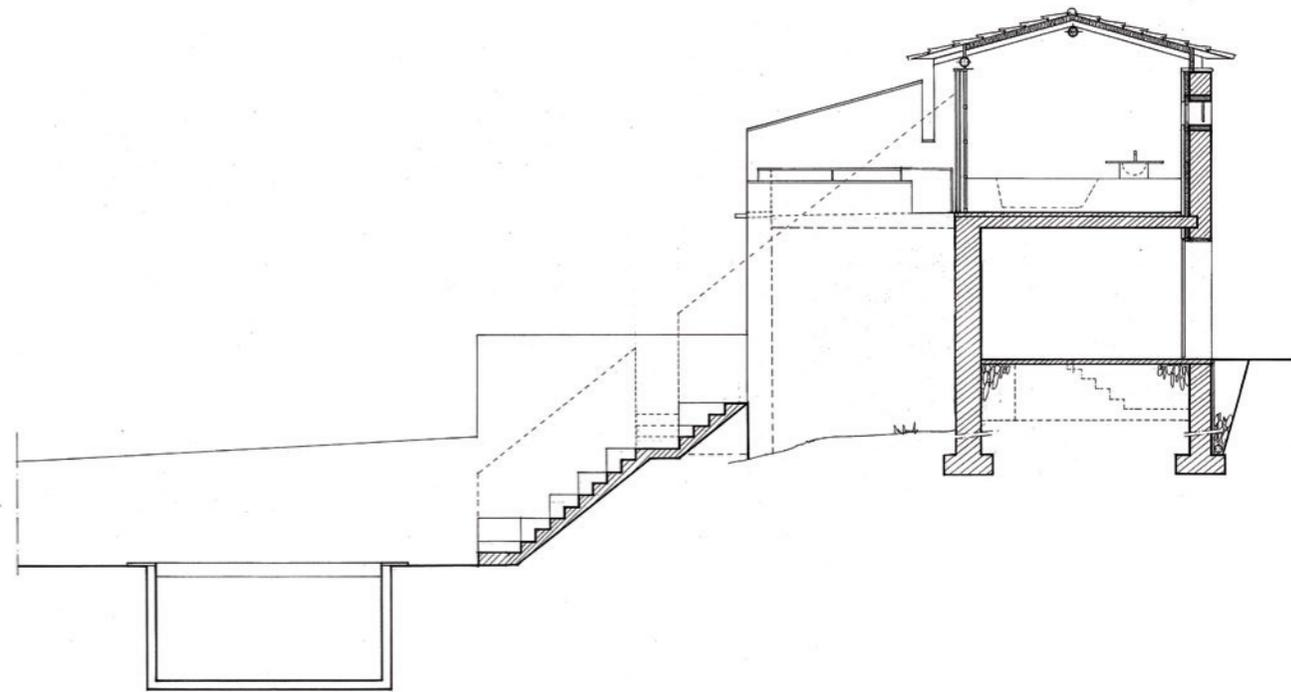

Coupe transversale



La mise en scène de l'escalier

Le projet se décompose, horizontalement en deux ensembles, l'un comportant les services et une unité de vie pour les amis, l'autre comportant l'unité de vie principale. Verticalement, cet ensemble se développe sur quatre niveaux, le dernier avec une terrasse, étant la partie strictement privative de l'habitation; Le séjour occupe trois niveaux avec des terrasses sur les deux premiers qui assurent une continuité spatiale avec le jardin en espalier.

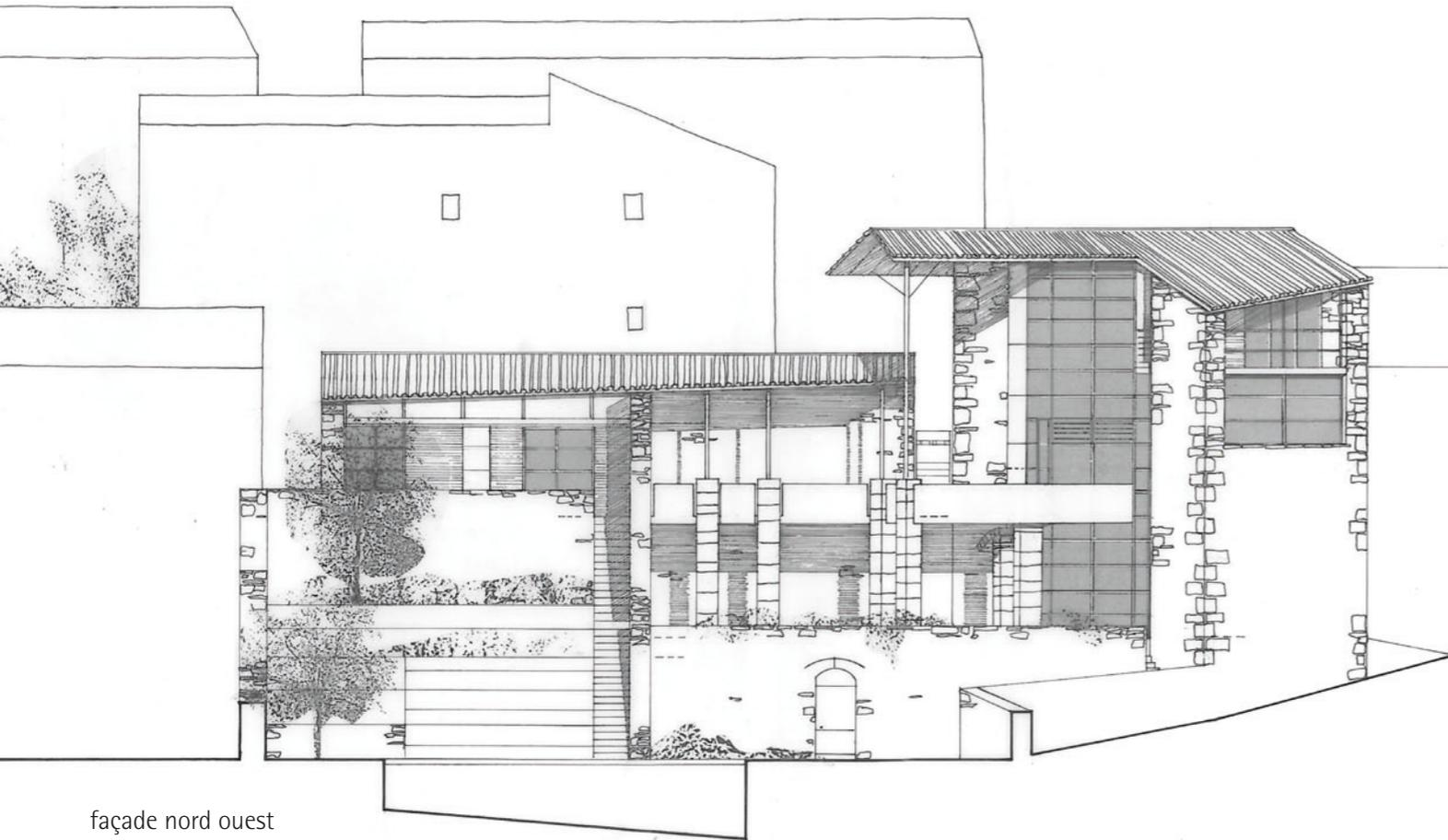

façade nord ouest



Volets coulissants en Fibrociment

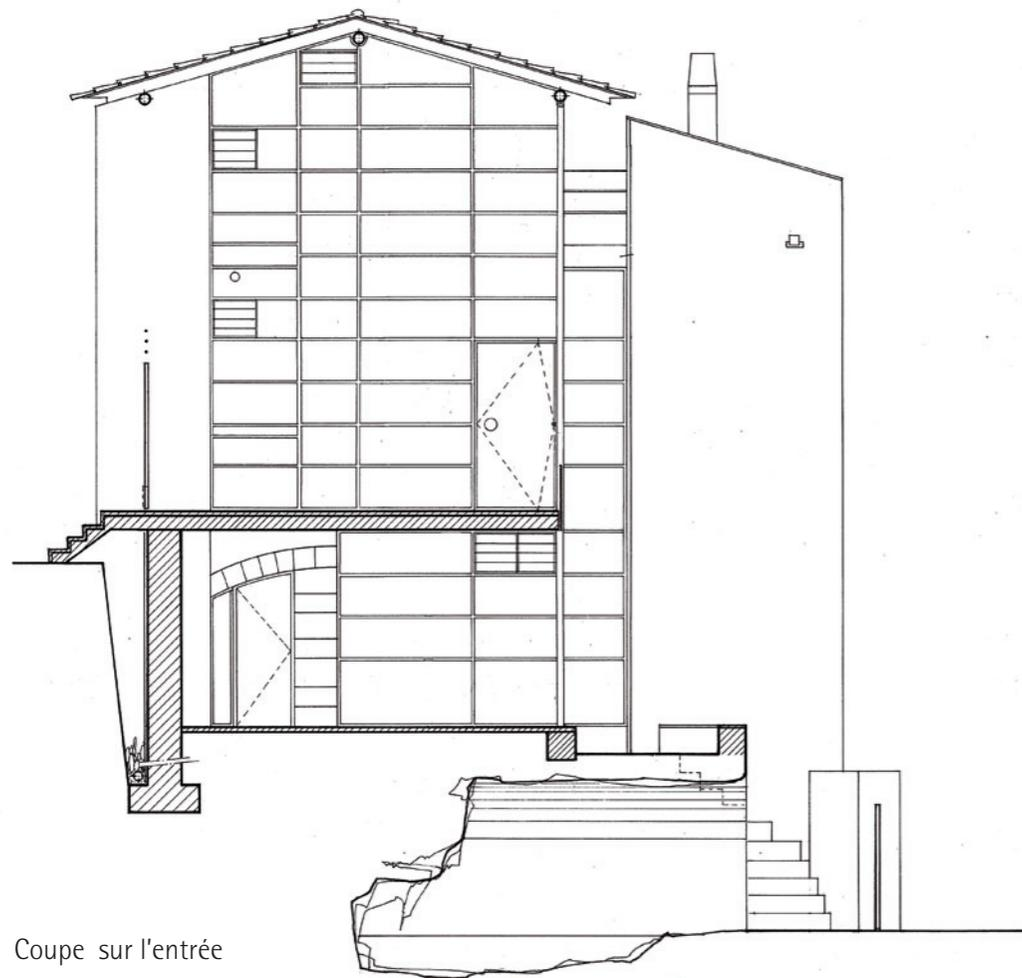

Coupe sur l'entrée



Le mur rideau en Fibrociment

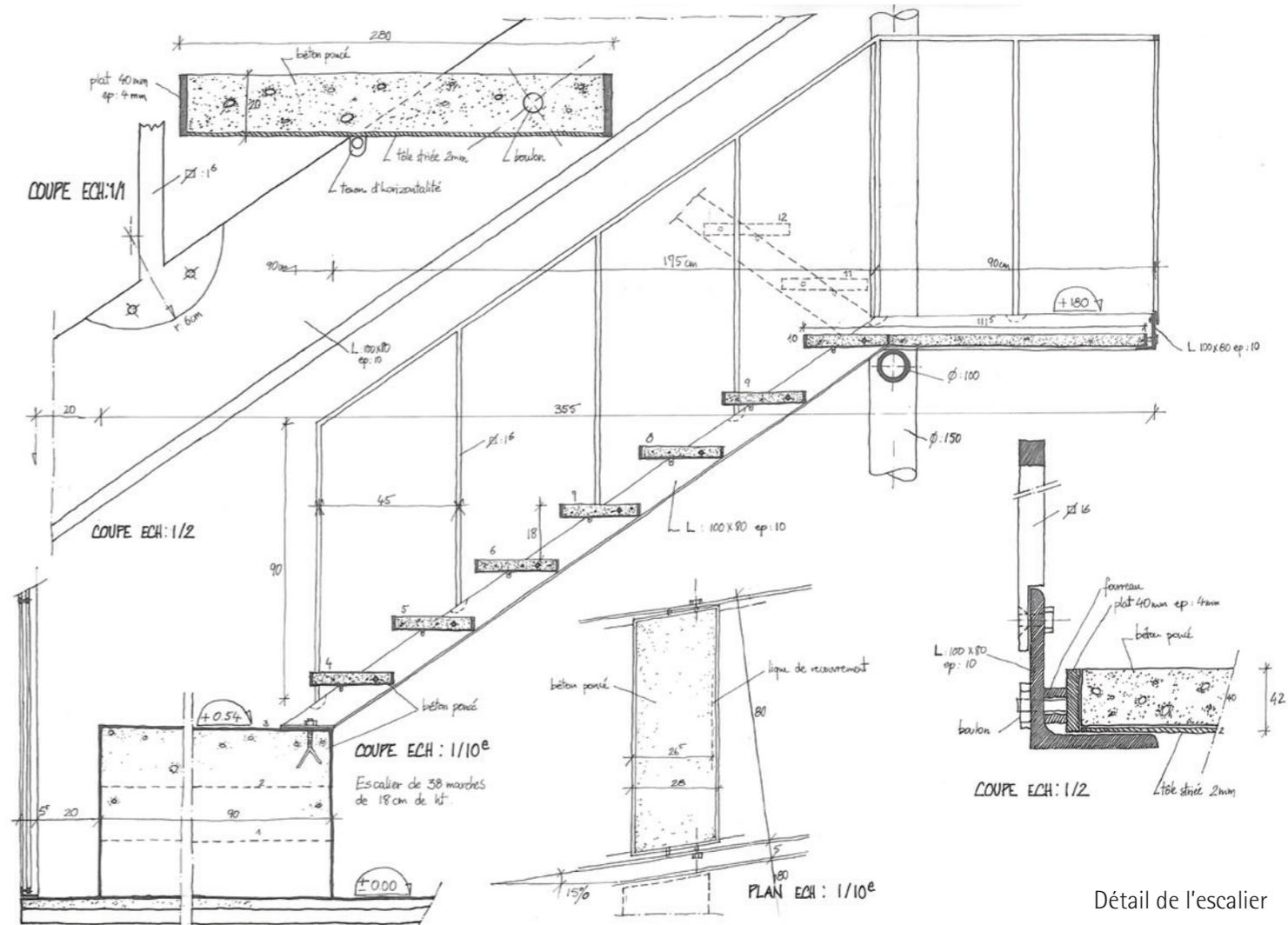

Détail de l'escalier



L'escalier

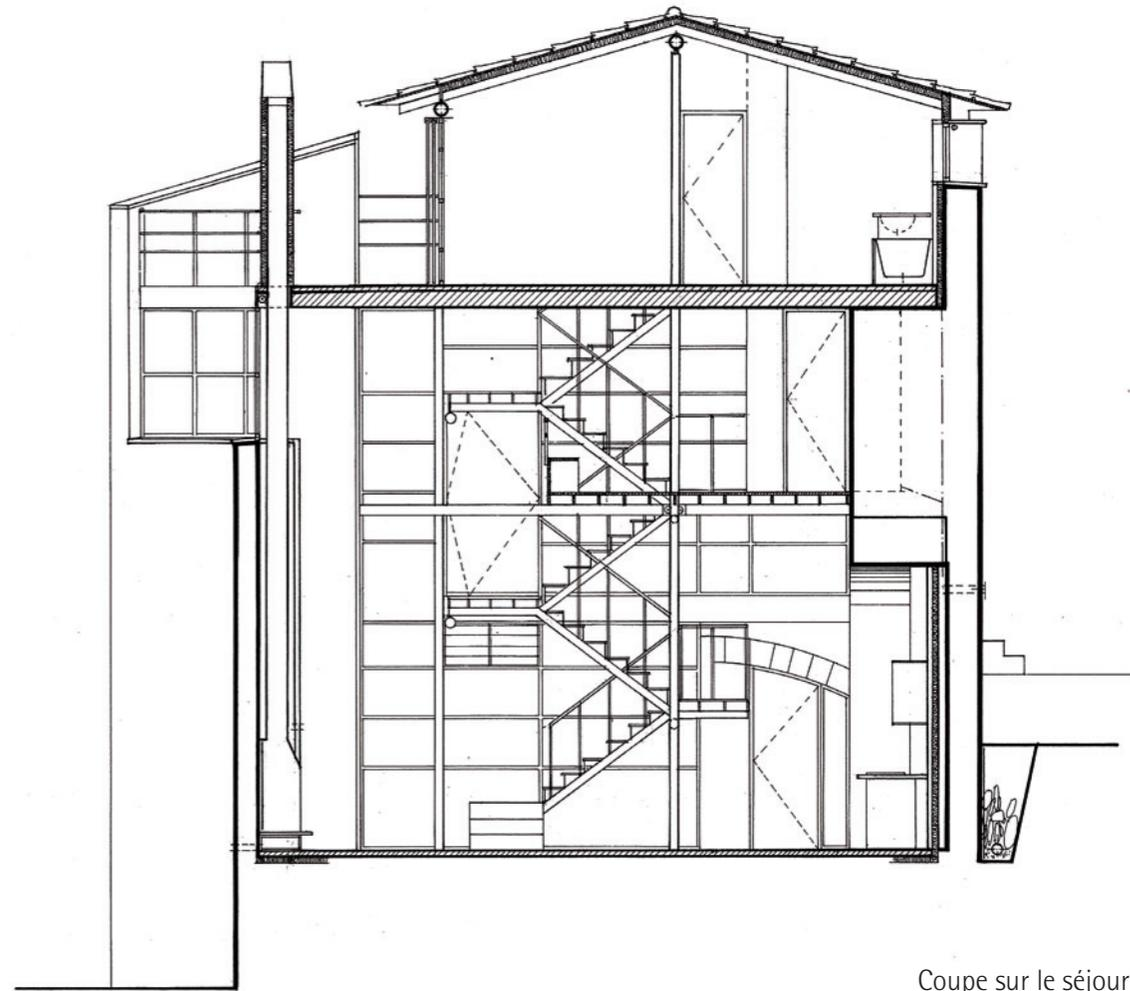

Coupe sur le séjour



Un escalier métallique, entièrement transparent, relie ces différents niveaux, il est implanté le long de la façade vitrée, remplissant la double fonction de découverte progressive du paysage et de mise en scène de l'habitation comme "théâtre domestique". Le traitement des espaces intérieurs est la rencontre d'un souhait des clients (simplicité et unité de matériaux), d'une fascination pour l'art Cistercien (l'abbaye de Sénanque est toute proche) et d'une connivence avec l'école Minimaliste. Le blanc unifie l'ensemble des volumes, accrochant la lumière si particulière de la Provence, et par ailleurs support d'une collection de dessins d'architectures.





La cuisine sous l'arc en «anse de panier»

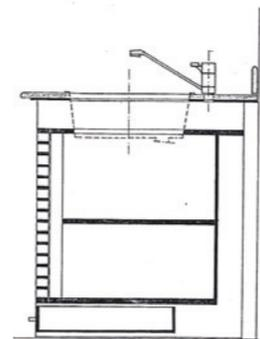

COUPE 2.2

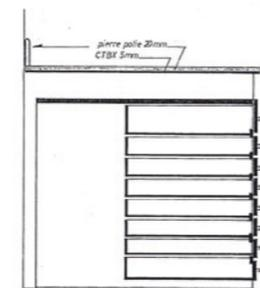

COUPE 1.1

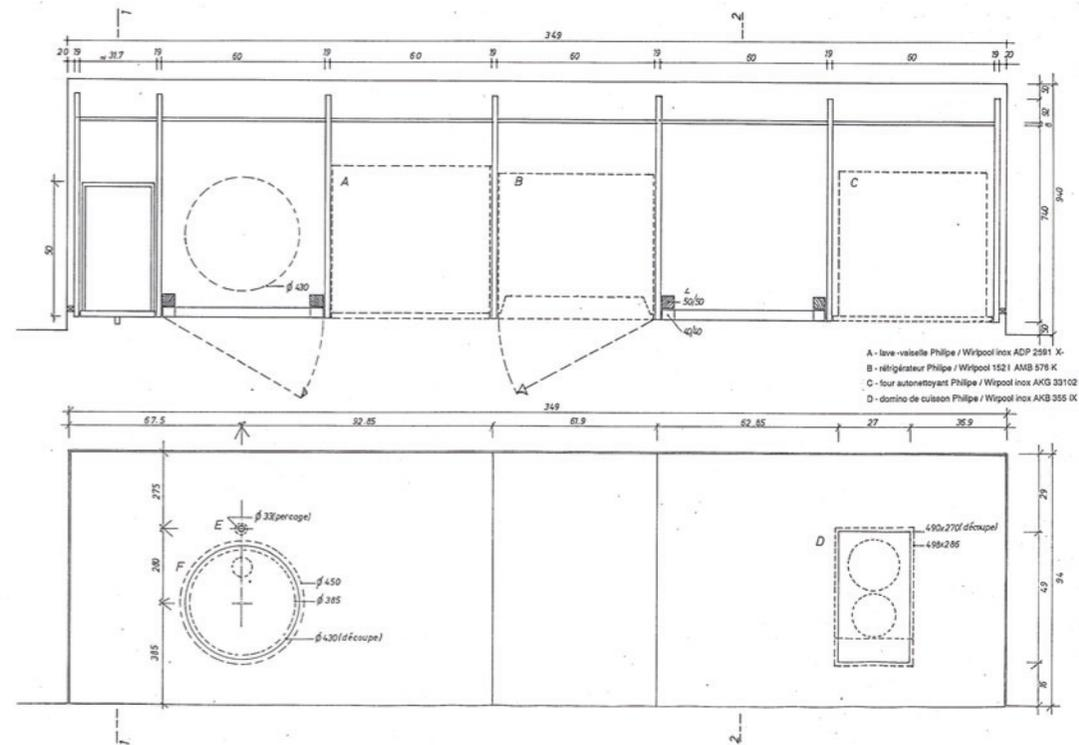

Détail de la cuisine



Le séjour et la cheminée «double flux»

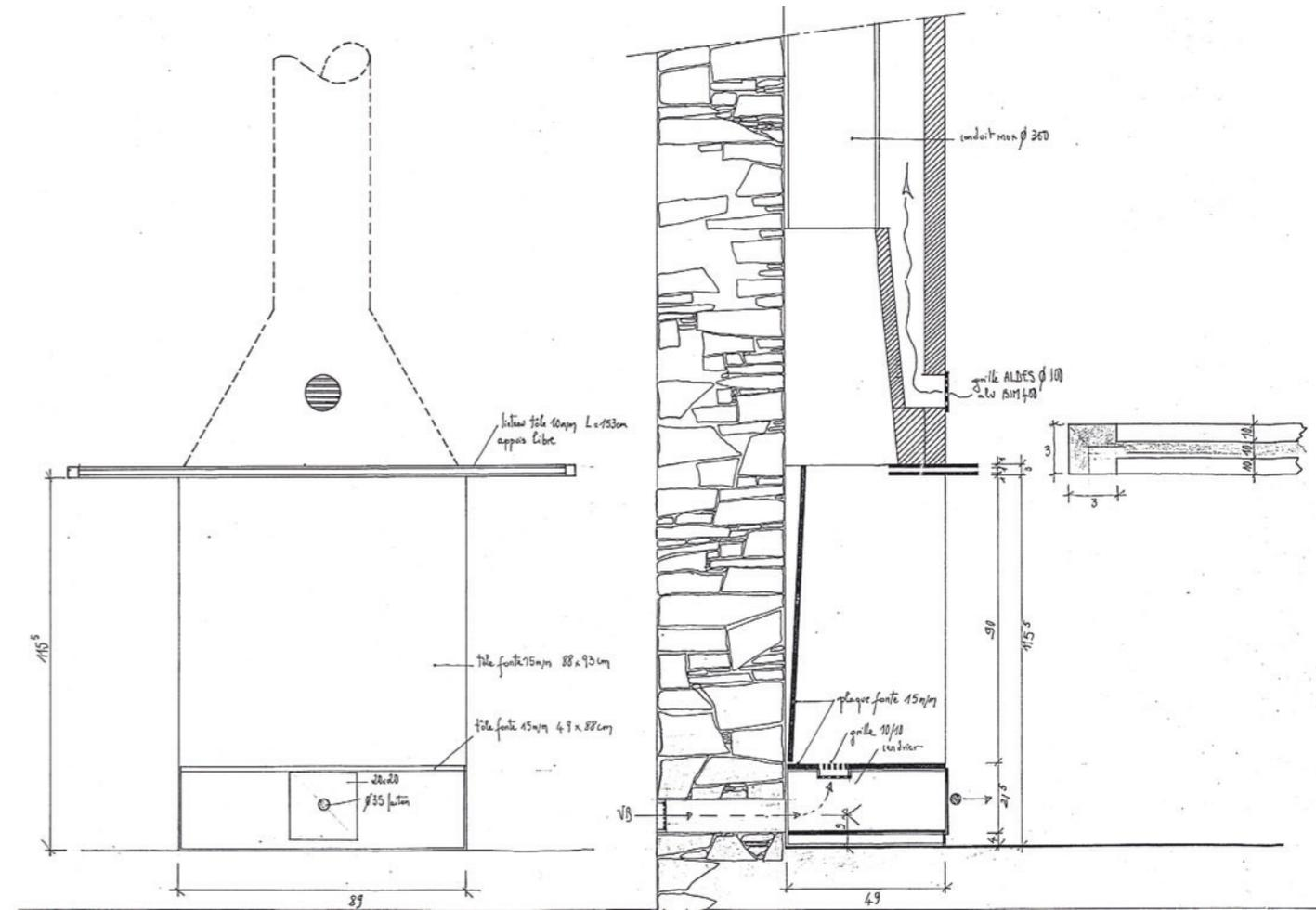

Détail de la cheminée



Les sols et paillasse des salles de bain sont en béton poncé, réalisés à partir d'agrégats bleus des Pyrénées. Les archétypes du vocabulaire vernaculaire sont repris, pour intégrer de nouvelles contraintes, de nouvelles fonctions, de nouveaux matériaux. La rive d'égout garde sa minceur et son écriture d'ombre et de lumière, en intégrant, par ailleurs, une forte isolation thermique. Les volets sont coulissants et constitués de plaques de Fibrociment recevant une lasure incolore.





Chambre d'amis

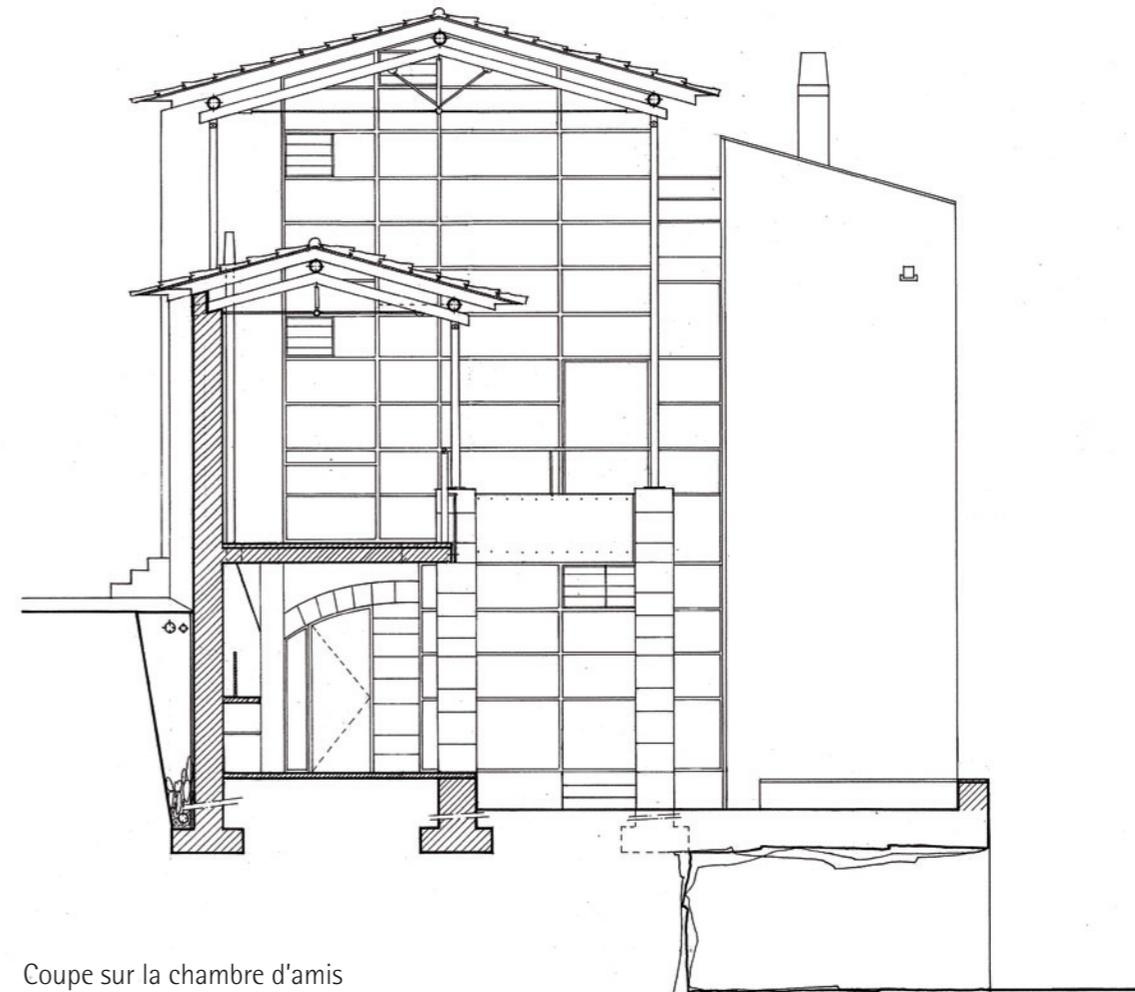

Coupe sur la chambre d'amis



Cuisine d'été - Barbecue

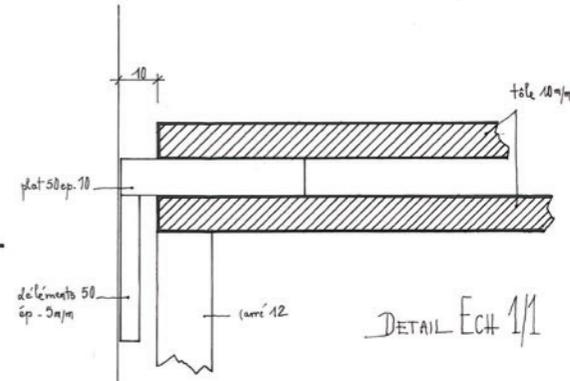
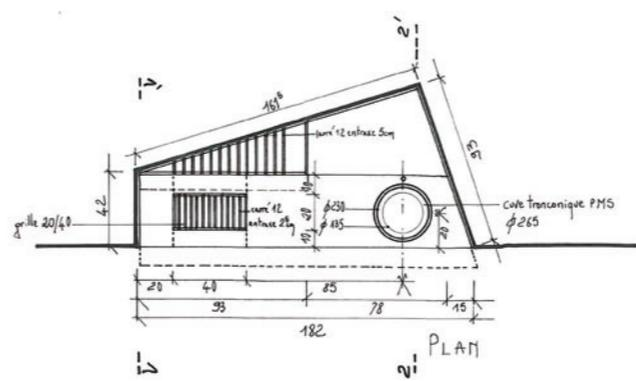
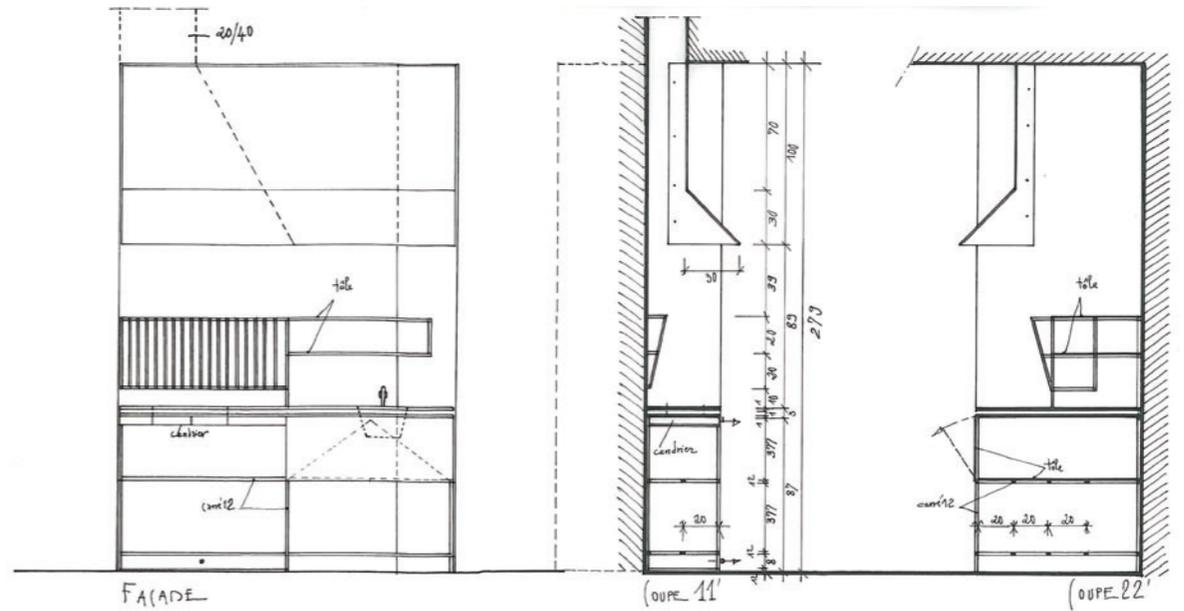

Détail du barbecue

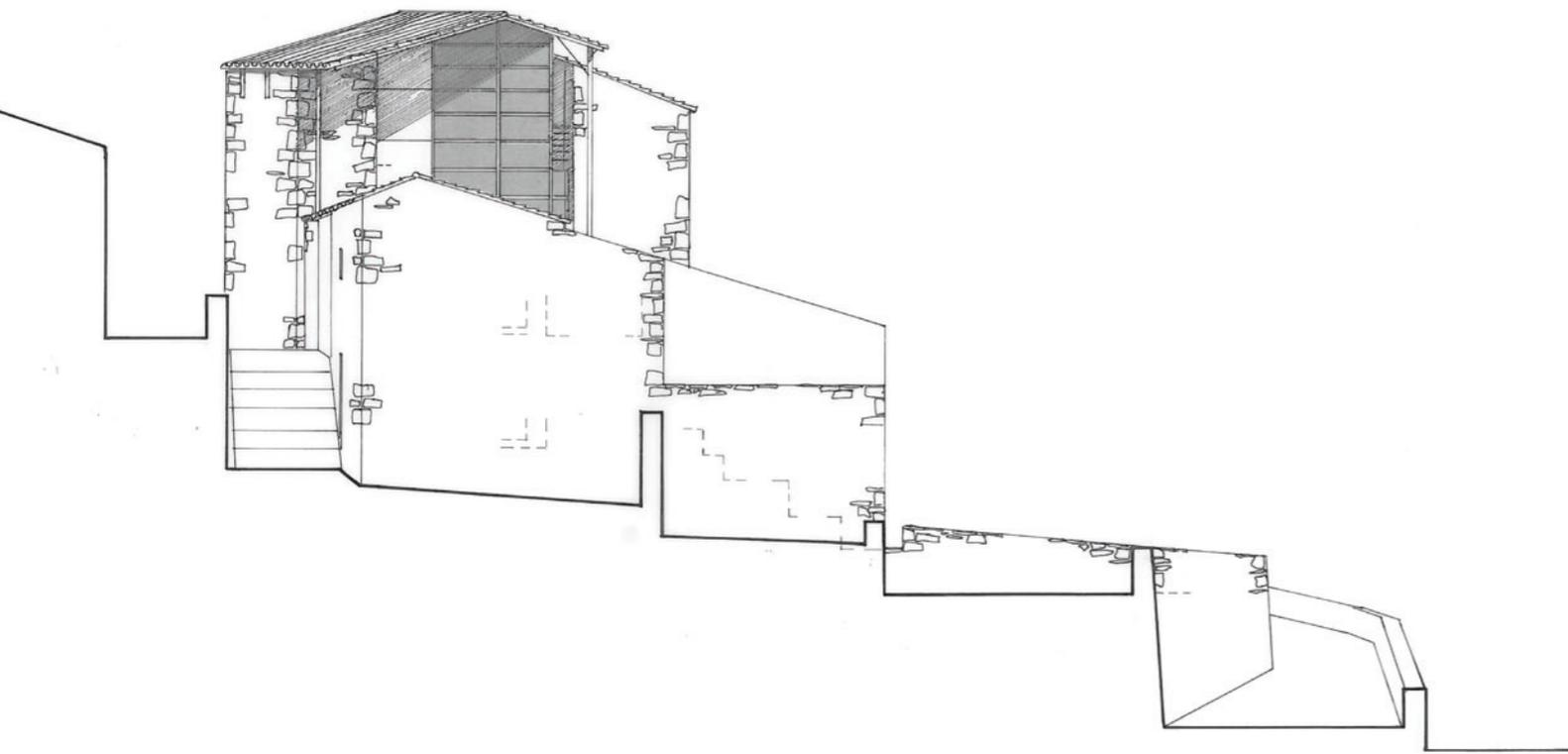

Façade nord est



La façade vitrée est en profilés métalliques, hommage aux Modernes des années 20, les parties pleines reprenant les plaques de Fibrociment des volets.

La charpente est métallique, constituée de fermes sous-tendues de type Palonceau, le choix du métal étant dicté par le campanile de l'Eglise.

La pierre blonde de St Jean, le métal peint en gris-bleu, le beige du Fibrociment, s'inscrivent dans la coloration générale du Village.

Ultime courtoisie, le maçon en montant ses murs, à fait apparaître des fleurs, par le simple calpinage de ses pierres.



APPELLATION Maison Mayer
LIEU Le Beucet, rue du Moulin à huile - 84210 - France
MAÎTRE D'OUVRAGE Mr. et Mme Mayer
MAÎTRE D'OEUVRE Jean-Paul Bonnemaïson
mission complète

DÉSIGNATION maison individuelle
SUPERFICIE 145 m² S.H.O.N.
TERRAIN 486 m²
CADASTRE 469, 470, 471, 472, 473, 474, 475, 583, 586
PROGRAMME séjour + salle à manger + cuisine + cuisine d'été + mezzanine + terrasse + 2 chambres + 2 salles de bain + piscine existante

CALENDRIER

études 1992
ouverture du chantier 1994
achèvement du chantier 1995

ENTREPRISES Gros Oeuvre : Ets MORETTI • Métallerie : Ets TAMISIER • Plomberie : Ets BERNAL • électricité : Ets BIGONNET • Menuiserie : Ets PILLODS • Peinture : GA PEINTURE • Jardin : GEANTY

MATÉRIAUX ET SYSTÈMES CONSTRUCTIF

Maçonnerie - pierre apparente montée à la chaux
- sol en terrazo avec du granulat bleu des Pyrénées
- couverture traditionnelle en tuile canal neuve, couvert ancien

Charpente mixte - ferme métallique de type Polonceau
- bacs auto-portants en bois avec isolant incorporé

Métallerie - façades en serrurerie acier
- remplissage en verre et fibrociment, volets coulissants en fibrociment lazuré

